

Seguridad por sistema
Protección para la persona y la máquina

CAJA DE MONTAJE DE ACERO INOXIDABLE CON IP69K PARA ZONAS DE HIGIENE

NOVEDAD



 **SCHMERSAL**
THE DNA OF SAFETY

LAS NUEVAS CAJAS DE MONTAJE DE ACERO INOXIDABLE COMPLETAMENTE LIMPIOS

- Para aplicaciones en máquinas para alimentos según DIN EN 1672-2
- No se necesita material de fijación adicional como p.ej. distanciadores, gracias a junta de superficie debajo de la caja
- Entrada de cable en la base de la caja o en el lateral
- Tamaños variables hasta cinco orificios para dispositivos de mando
- Versión especial para collares de Paro de Emergencia en todos los tamaños de caja

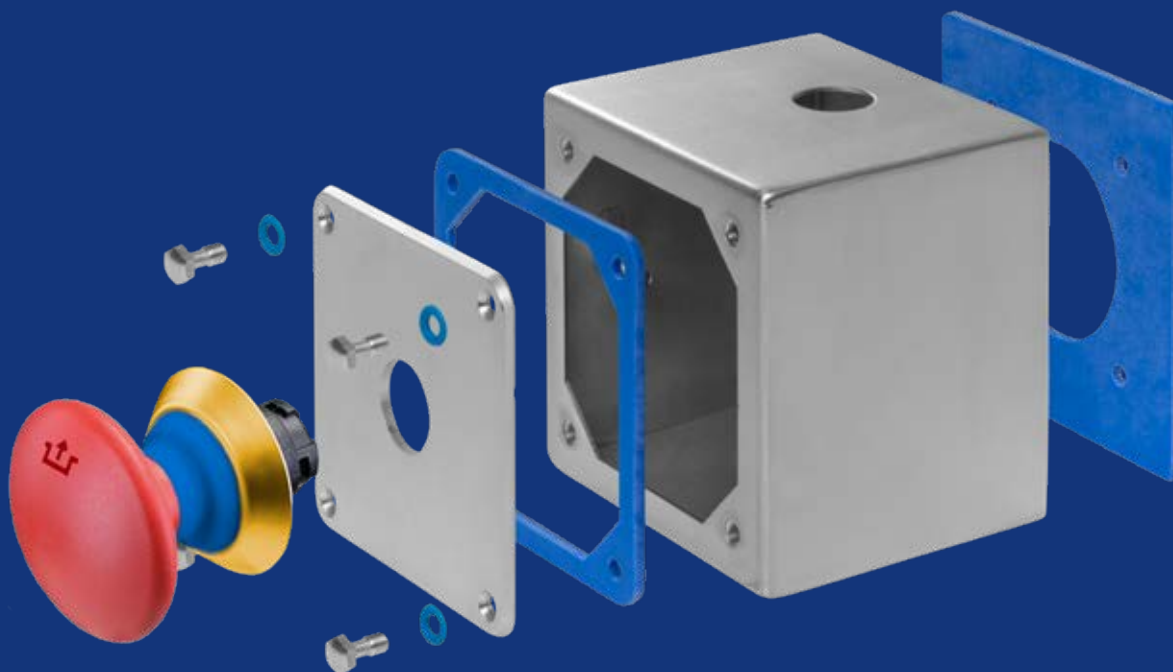

LAS NUEVAS CAJAS DE MONTAJE DE ACERO INOXIDABLE COMPLETAMENTE LIMPIOS

CÓDIGO DE PEDIDOS

NBGLC^{①②.③④}

Nº.	Opción	Descripción
①		Tamaño de la carcasa
②		Número de orificios para dispositivos de mando
③		Posición del prensaestopas
	1	Lateral inferior
	2	Lateral superior
	3	En la base
④	/NSK	Con collar protector

DIMENSIONES

Todas las medidas en mm.

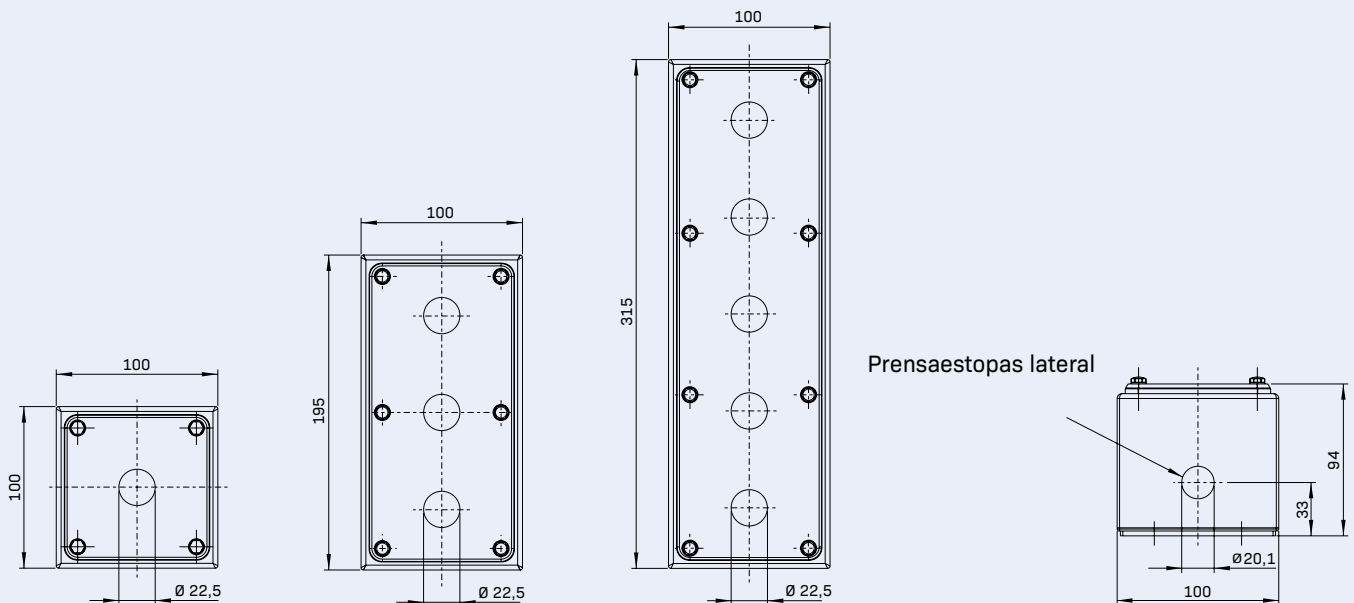

Aquí encontrará información detallada sobre las cajas de montaje:



Aquí encontrará información detallada sobre dispositivos de mando y aviso del programa N:



EL GRUPO SCHMERSAL

PROTECCIÓN PARA LA PERSONA Y LA MÁQUINA

El Grupo Schmersal, dirigidos por sus propietarios, se encuentra entre los líderes del mercado y la competencia internacional en el exigente campo de la seguridad funcional de máquinas. La empresa, fundada en el año 1945, tiene una plantilla de casi 2000 empleadas y empleados y dispone de siete fábricas en tres continentes, así como filiales propias y socios comerciales en más de 60 países.

Entre los clientes del Grupo Schmersal se encuentran los “Global Players” de la fabricación de máquinas e instalaciones, así como los usuarios de las máquinas. Ellos tienen a su disposición los amplios conocimientos de la empresa como proveedor de sistemas y soluciones para la seguridad de las máquinas. Además, Schmersal dispone de competencias específicas en diversos sectores y campos de aplicación, como la producción de alimentos, la tecnología de envase y embalaje, la fabricación de máquinas-herramienta, la tecnología de la elevación, la industria pesada y el sector del automóvil.

Una gran parte de la gama de productos del Grupo Schmersal es ofrecida por la división de negocios tec.nicum con su amplio programa de servicios: Sus consultores e ingenieros en seguridad funcional certificados asesoran a fabricantes y usuarios de máquinas en todo tipo de cuestiones relativas a la seguridad de máquinas y laboral, y todo ello de manera independiente del producto y el fabricante. Además planifican y realizan soluciones de seguridad complejas en todo el mundo, en estrecha colaboración con los clientes.



COMPONENTES DE SEGURIDAD

- Interruptores y sensores de seguridad, dispositivos de seguridad con bloqueo por solenoide
- Controles y relés de seguridad, sistemas de bus de seguridad
- Dispositivos de seguridad optoelectrónicos y táctiles
- Tecnología de automatización: interruptores de posición, sensores de detección

SISTEMAS DE SEGURIDAD

- Soluciones completas para la protección de zonas de peligro
- Parametrización y programación individual de controles de seguridad
- Tecnología de seguridad hecha a medida – ya sea para máquinas individuales o líneas de producción más complejas
- Soluciones de seguridad adecuadas para cada sector

CONSULTORÍA E INGENIERÍA SEGURIDAD

- tec.nicum academy – Directivas CE y normas armonizadas
- tec.nicum consulting – Expediente Técnico, Marcado CE, RD1215
- tec.nicum engineering – Diseño eléctrico, mecánico y programación
- tec.nicum integration – Reconversión de máquinas y líneas



x.000 / L+W / 01.2021 / N° de pedido 103040195 / ES / Revisión 01



SCHMERSAL
THE DNA OF SAFETY

La información y los datos presentados han sido comprobados detalladamente. Se reserva el derecho de realizar cambios técnicos y la existencia de errores.

www.schmersal.es