



PT Manual de instruções páginas 1 a 10
Original

Conteúdo

1 Sobre este documento
1.1 Função 1
1.2 A quem é dirigido: pessoal técnico especializado 1
1.3 Símbolos utilizados 1
1.4 Utilização correcta conforme a finalidade 1
1.5 Indicações gerais de segurança 1
1.6 Advertência contra utilização incorreta 1
1.7 Isenção de responsabilidade 2

2 Descrição do produto
2.1 Código para encomenda 2
2.2 Versões especiais 2
2.3 Determinação e utilização para a segurança funcional conforme diretiva de máquinas 2
2.4 Determinação e utilização para a proteção contra explosão 2
2.5 Dados técnicos 2
2.6 Classificação 3

3 Montagem
3.1 Instruções gerais de montagem 3
3.2 Dimensões 4
3.3 Distância do interruptor 4
3.4 Curvas de arranque 4
3.5 Ajuste 5

4 Ligação elétrica
4.1 Indicações gerais sobre a ligação elétrica 5
4.2 Diagnóstico série -SD 5

5 Princípios de ação e codificação do atuador
5.1 Modo de trabalho das saídas de segurança 5
5.2 Codificação do atuador 5

6 Funções de diagnóstico
6.1 Modo de trabalho do LED de diagnóstico 6
6.2 Sensores de segurança com função de diagnóstico série 7

7 Colocação em funcionamento e manutenção
7.1 Teste de funcionamento 8
7.2 Manutenção 8

8 Desmontagem e eliminação
8.1 Desmontagem 8
8.2 Eliminação 8

9 Anexo
9.1 Exemplos de ligação 9
9.2 Configuração da ligação 9

10 Declaração UE de conformidade

1. Sobre este documento

1.1 Função

O presente manual de instruções fornece as informações necessárias para a montagem, a colocação em funcionamento, a operação segura e a desmontagem do dispositivo de segurança. O manual de instruções deve ser mantido sempre em estado legível e guardado em local acessível.

1.2 A quem é dirigido: pessoal técnico especializado

Todos os procedimentos descritos neste manual devem ser executados apenas por pessoal formado e autorizado pelo utilizador do equipamento.

Instale e coloque o dispositivo em funcionamento apenas depois de ter lido e entendido o manual de instruções, bem como de se ter familiarizado com as normas de segurança no trabalho e prevenção de acidentes.

A seleção e montagem dos dispositivos, bem como a sua integração na técnica de comando, são vinculados a um conhecimento qualificado da legislação pertinente e requisitos normativos do fabricante da máquina.

1.3 Símbolos utilizados



Informação, dica, nota:

Este símbolo identifica informações adicionais úteis.



Cuidado: A não observação deste aviso de advertência pode causar avarias ou funcionamento incorreto.

Advertência: A não observação deste aviso de advertência pode causar danos pessoais e/ou danos na máquina.

1.4 Utilização correcta conforme a finalidade

A gama de produtos Schmersal não se destina a consumidores particulares.

Os produtos aqui descritos foram desenvolvidos para assumir funções voltadas para a segurança, como parte integrante de um equipamento completo ou máquina. Está na responsabilidade do fabricante do equipamento ou máquina assegurar o funcionamento correto do equipamento completo.

O dispositivo interruptor de segurança pode ser utilizado exclusivamente conforme as considerações a seguir ou para as finalidades homologadas pelo fabricante. Informações detalhadas sobre a área de aplicação podem ser consultadas no capítulo "Descrição do produto".

1.5 Indicações gerais de segurança

Devem ser observadas as indicações de segurança do manual de instruções, identificadas pelo símbolo de cuidado ou advertência acima, bem como as normas nacionais específicas de instalação, segurança e prevenção de acidentes.



Outras informações técnicas podem ser consultadas nos catálogos da Schmersal ou nos catálogos online na Internet em products.schmersal.com.

Todas as informações são fornecidas sem garantia. Reservado o direito de alterações conforme o desenvolvimento tecnológico.

Observando-se as indicações de segurança, bem como as instruções de montagem, colocação em funcionamento, operação e manutenção, não são conhecidos riscos residuais.

1.6 Advertência contra utilização incorreta



A utilização tecnicamente incorreta ou quaisquer manipulações no interruptor de segurança podem ocasionar a ocorrência de perigos para pessoas e danos em partes da máquina ou equipamento.

1.7 Isenção de responsabilidade

Não assumimos nenhuma responsabilidade por danos e falhas operacionais causadas por erros de montagem ou devido à não observação deste manual de instruções. Também não assumimos nenhuma responsabilidade adicional por danos causados pela utilização de peças sobressalentes ou acessórios não homologados pelo fabricante.

Por motivo de segurança não são permitidas quaisquer reparações, alterações ou modificações efetuadas por conta própria, nestes casos o fabricante exime-se da responsabilidade pelos danos resultantes.

2. Descrição do produto

2.1 Código para encomenda

Este manual de instruções é válido para os seguintes modelos:

EX-RSS16-①-②-③-④-3GD

Nº	Opção	Descrição
①	I1	Codificação standard
	I2	Codificação individual
②	D	Codificação individual, pode ser reaprendida
	SD	Com saída de diagnóstico
③	R	Com função de diagnóstico série sem bloqueio
		com retenção, força de retenção 40 ... 60 N
④		Cabo de ligação, comprimento do condutor 10 m

Atuador

RST16-1	sem bloqueio
RST16-1-R	com retenção, força de retenção 40 ... 60 N

2.2 Versões especiais

Para as versões especiais que não estão listadas no código de modelo no item 2.1 as especificações anteriores e seguintes aplicam-se de forma análoga, desde que sejam coincidentes com a versão de série.

2.3 Determinação e utilização para a segurança funcional conforme diretiva de máquinas

O sensor de segurança eletrónico de atuação sem contacto foi projetado para a utilização em circuitos de segurança e serve para monitorizar a posição de proteções móveis. O sensor de segurança monitoriza aqui a posição de dispositivos de proteção rotativos removíveis e de deslizamento lateral com atuador codificado eletrónico.

Função de segurança

A função de segurança consiste na desativação segura das saídas de segurança quando da abertura do dispositivo de proteção e, com o dispositivo de proteção aberto, da permanência segura em estado desligado das saídas de segurança.

Sensores de segurança e atuadores com engate (índice de encomenda -R) devem ser sempre utilizados em pares. A força de retenção (40...60 N) dos ímanes permanentes também mantém as tampas ou portas pequenas em estado desenergizado.

O sistema é adequado como dobradiça de porta até 5 kg com 0,35 m/s.



Com temperaturas inferiores a -20 °C, o sistema não pode ser utilizado como batente.



Os dispositivos interruptores de segurança são classificados conforme ISO 14119 como tipo construtivo de 4 dispositivos de bloqueio. Versões com codificação individual estão classificados como altamente codificados.

A saída de diagnóstico do sensor de segurança pode ser selecionada alternativamente como saída convencional ou como "saída série" com um canal de entrada e de saída.

Ligação em série

É possível montar uma ligação em série. Numa ligação em série, o tempo de risco permanece inalterado e o tempo de reação eleva-se à soma do tempo de reação das entradas por dispositivo adicional indicado nos dados técnicos. O número de dispositivos é limitado apenas pelas perdas de cabo e a proteção do cabo externa, conforme os dados técnicos. É possível uma ligação em série de RSS16-...-SD com função de diagnóstico série com um número de até 31 dispositivos. Exemplos de ligação em relação à ligação em série constam no anexo.



A avaliação e o dimensionamento da cadeia de segurança devem ser efetuados pelo utilizador em conformidade com as normas e regulamentos relevantes, de acordo com o nível de segurança requerido. Quando vários dispositivos interruptores de segurança participam da função de segurança, então os valores PFH dos componentes individuais devem ser somados.



O conceito global do controlo, no qual o componente de segurança será integrado, deve ser validado segundo as normas relevantes.

2.4 Determinação e utilização para a proteção contra explosão

Os dispositivos podem ser utilizados em áreas com risco de explosão da Zona 2 e 22 da categoria 2GD. Os requisitos de instalação e manutenção devem ser cumpridos conforme a série de normas 60079.

A proteção contra explosão é alcançada através dos tipos de proteção contra ignição Ex tc (proteção pelo invólucro) e Ex ec (segurança aumentada).



O dispositivo deve ser limpo apenas com um pano húmido.

2.5 Dados técnicos

Identificação conforme diretiva ATEX:	Ⓜ II 3G Ⓜ II 3D
Identificação conforme normas:	Ex ec IIC T6 Gc Ex tc IIIC T 90 °C Dc
Normas aplicadas:	EN 60947-5-3, EN ISO 13849-1, EN 61508
- ATEX:	EN IEC 60079-0, EN 60079-7, EN 60079-31
Invólucro:	material sintético, termoplástico reforçado com fibra de vidro, auto-extinção de fogo
Energia de impacto máx.:	7 J
Encaixe magnético:	Chapa de ancoragem e chapas dos polos em aço inoxidável 1.4016
Princípio de ação:	RFID
Banda de frequência:	125 kHz
Potência de envio:	máx. -6 dBm
Nível de codificação conforme ISO 14119:	
- I1-Variante:	elevado
- I2-Variante:	elevado
- Variante codificada standard:	reduzido
Atuador:	RST16-1, RST16-1-R
Fixação sensor:	2 x M5, parafuso de cabeça cilíndrica
- Arruelas planas:	recomenda-se DIN 125A / formato A para M5
- Binário Recomendado de todas os parafusos de fixação:	2 Nm
- Parafuso de fixação espaço de conexão:	Torx T10
Tempo de reação, desativação das saídas Y1, Y2 através de:	
- Atuador:	≤ 100 ms
- Entradas:	≤ 0,5 ms
Tempo de risco:	≤ 200 ms
Retardo de prontidão:	≤ 2 s
Ligação em série:	número ilimitado de dispositivos, observar proteção externa de condutor, máx. 31 dispositivos com diagnóstico série
Tipo de ligação:	Cabo, comprimento do cabo 10 m
Secção do cabo:	8 x 0,14 mm ²
Resistência mecânica:	≥ 1.000.000 ciclos de comutação (Utilização como dobradiça de porta com pesos da porta ≤ 5 kg e velocidade de atuação ≤ 0,35 m/s)

Força de retenção (R):
 - lado frontal: aprox. 60 N
 - de cima para baixo: aprox. 40 N

Distâncias de comutação conforme EN 60947-5-3:
 Distância típica do interruptor: 15 mm
 Distância de comutação garantida s_{ao} : 12 mm
 - Nas versões com retenção: 5 mm
 Distância de desligar garantida s_{ar} : 30 mm
 Histerese: < 2,0 mm
 Precisão de repetição: < 0,5 mm

Condições do ambiente:
 Temperatura ambiente T_a : -20 °C ... +60 °C
 Temperatura para armazenagem e transporte: -25 °C ... +85 °C
 Humidade relativa: máx. 93 %, sem condensação, sem gelo

Tipo de proteção: IP65 / IP67 conforme EN 60529
 IP65 / IP67 conforme a série de normas 60079
 Altitude/altura de colocação acima de NN: máx. 2.000 m
 Resistência à vibração: 10-...-55 Hz, amplitude 1 mm
 Resistência a impactos: 30 g / 11ms
 Frequência de comutação: \leq 1 Hz
 Proteção de cabos e dispositivos: \leq 2 A
 Distância mínima dos sensores vizinhos: 250 mm

Dados elétricos característicos:
 Medição da tensão de operação U_e : 24 VDC -15% / +10%
 (PELV conforme EN 60204-1)

Corrente operacional calculada I_e : 250 mA
 Corrente operacional mínima I_m : 0,5 mA
 Corrente de curto-circuito: 100 A
 Tensão calculada de isolamento U_i : 32 V
 Resistência calculada à tensão de choque U_{imp} : 800 V
 Corrente de marcha em vazio I_o : 45 mA
 Classe de proteção: III
 Grau de contaminação por sujidade: 3

Entradas de segurança X1/X2:
 Medição da tensão de operação U_{e1} : 24 VDC -15% / +10%
 (fonte de alimentação PELV)

Consumo de corrente por entrada: 5 mA
 Duração de impulso de teste aceite no sinal de entrada: \leq 1,0 ms
 - Num intervalo de impulso de teste de: \geq 100 ms
 Classificação: ZVEI CB24I

Descida:	C1	Fonte:	C1	C2	C3
----------	----	--------	----	----	----

Saídas de segurança Y1/Y2: comutação p, à prova de curto-circuito
 Categoria de aplicação: DC-12, DC-13: U_e/I_e : 24 VDC / máx. por cada 1 A / 55 °C

DC-12, DC-13: U_e/I_e : 24 VDC / máx. por cada 0,5 A / 60 °C
 DC-12, DC-13: U_e/I_e : 24 VDC / máx. por cada 0,25 A / 60 °C

Queda de tensão U_d : < 1 V
 Corrente residual I_r : < 0,5 mA
 Duração de impulso de teste: \leq 0,3 ms
 Intervalo de impulso de teste: 1.000 ms
 Classificação: ZVEI CB24I

Fonte:	C2	Descida:	C1	C2	
--------	----	----------	----	----	--

Saída de diagnóstico: comutação p, à prova de curto-circuito
 Categoria de aplicação: DC-12, DC-13: U_e/I_e : 24 VDC / máx. 0,05 A

Queda de tensão U_d : < 2 V

Diagnóstico série: à prova de curto-circuito
 Corrente de operação: 150 mA
 Capacitância: máx. 50 nF

FC Este dispositivo está em conformidade com a parte 15 das Regras FCC e contém transmissor(es)/receptor(es) isento(s) de licença que cumprem a isenção de licença da Innovation, Science and Economic Development Canada RSS(s).
 O funcionamento está sujeito às duas condições seguintes:
 (1) Este dispositivo não pode causar interferência prejudicial e
 (2) este dispositivo pode receber qualquer interferência, incluindo interferência que possa causar operação indesejada.
 Este dispositivo está em conformidade com o Nerve Stimulation Exposure Limits (ISED SPR-002) para operações de toque direto. Changes or modifications not expressly approved by K.A. Schmersal GmbH & Co. KG could void the user's authority to operate the equipment.

L'émetteur/récepteur exempt de licence contenu dans le présent appareil est conforme aux CNR d'Innovation, Sciences et Développement économique Canada applicables aux appareils radio exempts de licence. L'exploitation est autorisée aux deux conditions suivantes :
 (1) O aparelho não deve causar interferências.
 (2) Este equipamento deve aceitar qualquer interferência radioelétrica recebida, mesmo que a interferência seja susceptível de causar um funcionamento indesejável.
 Este dispositivo cumpre os limites de exposição para a estimulação nervosa (ISED CNR-102) para operações tácteis diretas. Changements ou modifications non expressément approuvés par K.A. Schmersal GmbH & Co. KG pourrait annuler le droit de l'utilisateur à utiliser l'équipement.

2.6 Classificação

Normas: EN ISO 13849-1, EN 61508
 PL: até e
 Categoria: 4
 PFH: $9,0 \times 10^{-11}$ / h
 PFD: $1,5 \times 10^{-5}$
 SIL: apropriado para aplicações em SIL 3
 Vida útil: 20 anos

3. Montagem

3.1 Instruções gerais de montagem



Na montagem devem ser considerados os requisitos da norma ISO 14119.

Os furos de fixação permitem uma montagem com parafusos M5. Na utilização de furos oblongo o sensor deve ser protegido contra deslocação.

EX-RSS16 com engate

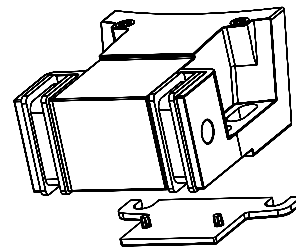

EX-RSS16 sem engate

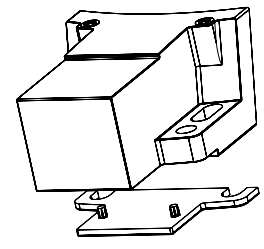

Recomenda-se a utilização das placas de assento fornecidas na utilização dos furos circulares de fixação ou para a colocação plana (não em caso de acionamento do lado do solo).

A posição de montagem é opcional. O sensor possui três áreas quadradas ativas: lado frontal, lado da placa de identificação e lado do chão do lado oposto à placa de identificação. Uma das áreas ativas do sensor e do atuador devem estar umas à frente das outras. Devem ser cumpridas as distâncias do interruptor $\leq S_{ao}$ e $\geq S_{ar}$.
 Numa posição de montagem divergente a esta descrição, as distâncias do interruptor devem ser avaliadas individualmente.



O atuador deve ser fixado de modo que não possa ser solto (p.ex. utilização de parafusos não amovíveis, adesivo, furação, pinos de fixação) do dispositivo de proteção e travado contra deslocamento.

Para evitar uma influência causada pelo sistema bem como a redução das distâncias de comutação, por favor observar as seguintes indicações:

- Peças metálicas nas proximidades do sensor podem alterar a distância de comutação.
- Manter longe de aparas de metal
- Distância mínima 250 mm entre dois sensores de segurança ou outros sistemas com mesma frequência (125 kHz)

Fixar atuador RST16-1-R com parafusos de cabeça escariada M5, depois deslocar as chapas de ancoragem do centro para os lados, encaixar grampo de travamento e pressionar para dentro o pino de travamento para proteção contra manipulação.

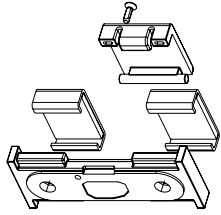

Acessório (encomendar em separado)

Conjunto de parafusos de cabeça escariada com ranhura descartável para RST16-1 e RST16-1-R

- 2 unidades M5x12, Número de encomenda **101135338**
- 2 unidades M5x16, Número de encomenda **101135339**
- 2 unidades M5x20, Número de encomenda **101135340**

3.2 Dimensões

Todas as medidas em mm.

EX-RSS16...-R com engate

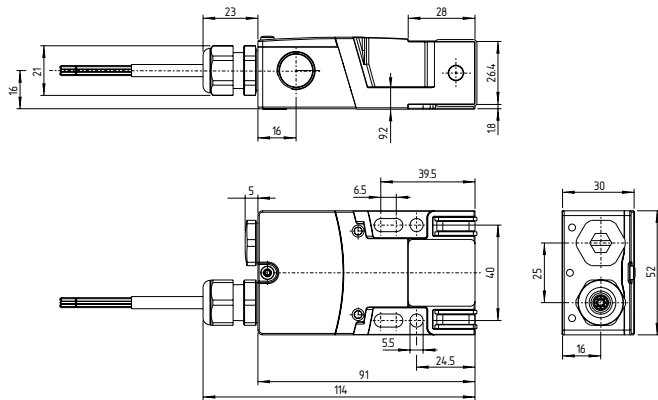

Atuador RST16-1-R

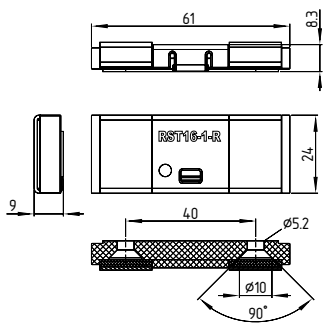

EX-RSS16 (sem engate)

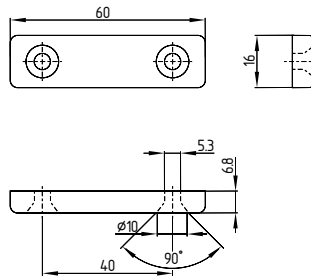
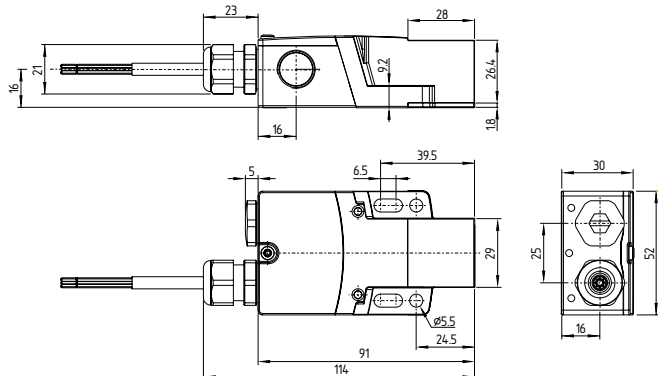

i Para outros atuadores aplicáveis em alternativa e em outra forma de construção consulte products.schmersal.com.

3.3 Distância do interruptor

A montagem do atuador de forma cêntrica em relação à superfície do sensor ativa permite na área circundante um desnível de altura máx. (X) de ± 27 mm. O desalinhamento axial (Y) é de no máx. ± 9 mm. Nas versões com engate o desnível de altura máx. (X) é de ± 2 mm e o desalinhamento axial (Y) é de no máx. ± 2 mm.

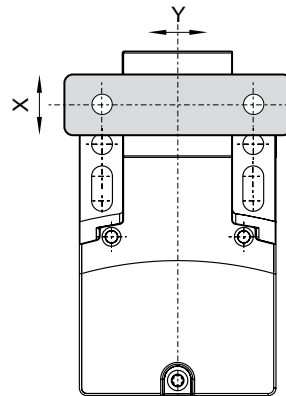

3.4 Curvas de arranque

As curvas de aproximação mostram as distâncias do interruptor típicas do sensor de segurança na aproximação do atuador em dependência da direção de aproximação.

Desnível de altura

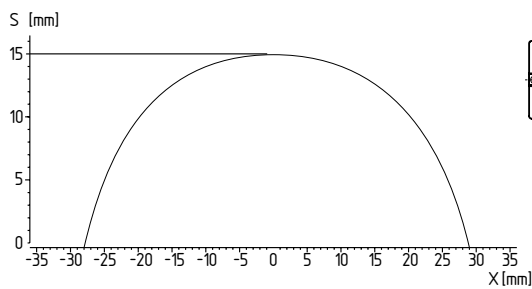

Desalinhamento transversal

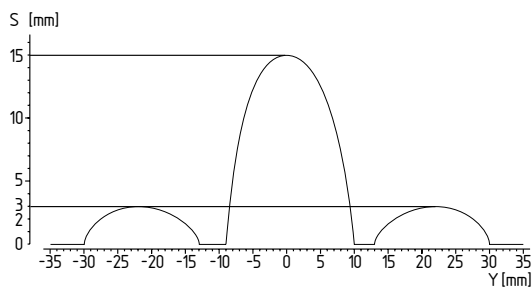

i Direções de aproximação preferidas: da frente ou em direção X. Numa aproximação lateral em direção observar os lóbulos laterais.

3.5 Ajuste

O LED amarelo sinaliza o reconhecimento do atuador com luz permanente, bem como o sensor de segurança atenuado na zona limite através de luz intermitente. De seguida deve ser verificado o funcionamento correto dos dois canais de segurança com o módulo de avaliação de segurança ligado.



Ajuste recomendado

Alinhar sensor de segurança e atuador a uma distância de $0,5 \times s_{a0}$.

4. Ligação elétrica

4.1 Indicações gerais sobre a ligação elétrica



A ligação elétrica pode ser efetuada apenas em estado desenergizado por pessoal técnico autorizado.

As saídas de segurança podem ser utilizadas diretamente para a interligação da parte do comando do utilizador relevante para a segurança. Para os requisitos em PL e / categoria 4 conforme EN ISO 13849-1, as saídas de segurança do sensor de segurança ou da cadeia de sensores para a proteção de condutor depende da secção ou dos dados técnicos do cabo de ligação do sensor.

Não é necessária uma blindagem na instalação dos cabos de comando. Porém os cabos devem ser assentados separadamente dos cabos de alimentação e dos cabos de energia. A proteção do cabo elétrico necessária deve ser fornecido na instalação. A segurança máx. de uma cadeia de sensores para a proteção de condutor depende da secção ou dos dados técnicos do cabo de ligação do sensor.

Requisitos exigidos de uma unidade de avaliação subsequente

- Entrada de segurança de dois canais, adequada para sensores de comutação p com função de contacto NA.



Informações técnicas acerca da seleção de módulos de avaliação de segurança adequados podem ser consultadas nos catálogos da Schmersal ou no catálogo online na Internet em products.schmersal.com.

Os sensores de segurança testam as suas saídas de segurança através do corte cíclico. Por isso não é necessário uma deteção de curto-circuito na unidade de avaliação. Os tempos de corte devem ser tolerados pela unidade de avaliação. O tempo de desligamento do sensor de segurança aumenta adicionalmente conforme o comprimento e a capacitância do cabo utilizado. Com um cabo de ligação de 200 m atinge-se no máximo um tempo de desconexão de 250 μ s.



Configuração comando de segurança

Na ligação do sensor de segurança nas unidades de avaliação de segurança eletrónicas, recomendamos o ajuste de um período mínimo de 100 ms de discrepância. Não é necessária uma deteção de curto-circuito na unidade de avaliação, se for o caso esta deve ser desligada.

4.2 Diagnóstico série -SD

Dimensionamento do cabo com diagnóstico série



Quando da cablagem dos dispositivos SD favor observar quedas de tensão nos condutores e a capacidade condutora de cada componente individual.

O cabo conectado ao interruptor de segurança não pode exceder uma capacitância de condutor 50 nF.

Cabos de comando comuns sem blindagem LIVY 0,25 mm² até 1,5 mm² com 200 m de comprimento possuem, dependendo da estrutura de fiação, uma capacitância de aprox. 20 ... 50 nF.



Acessórios para a ligação em série

Para facilitar uma cablagem e ligação em série de dispositivos SD estão disponíveis os distribuidores SD PFB-SD-4M12-SD (variante para o nível de campo) e PDM-SD-4CC-SD (variante para o armário de distribuição, pode ser montado sobre perfil de suporte). Estes devem ser instalados fora da área potencialmente explosiva. Informação detalhada em products.schmersal.com.

5. Princípios de ação e codificação do atuador

5.1 Modo de trabalho das saídas de segurança

As saídas de segurança podem ser utilizadas diretamente para a interligação da parte do comando do utilizador relevante para a segurança. A abertura de uma porta de proteção, ou a remoção do atuador para fora da zona ativa do sensor causa a desativação imediata das saídas de segurança (distâncias de interruptor ver dados técnicos).

As falhas que momentaneamente não prejudicam a função segura do sensor (p.ex. temperatura ambiente muito alta, saída de segurança ligada em potencial externo, curto-circuito) levam a um aviso de alerta, à desativação da saída de diagnóstico e a uma desativação retardada das saídas de segurança. As saídas de segurança são desligadas quando o alerta de falha persiste por 30 minutos.

A combinação de sinal, saída de diagnóstico desligada e saídas de segurança ainda ligadas, pode ser utilizada para deslocar a máquina até uma posição de paragem ordenada.

Depois de eliminada a falha, a mensagem de falha é confirmada com a abertura da respetiva porta de proteção e o encerramento da mesma. As saídas de segurança ligam-se e libertam novamente o equipamento.

Em dispositivos com diagnóstico série, a confirmação de falha pode ser efetuada através da ativação / exclusão de um bit no telegrama de chamada.

5.2 Codificação do atuador

Os interruptores de segurança com codificação standard encontram-se em estado de fornecimento prontos a funcionar.

Os interruptores de segurança codificados individualmente e atuador passam por aprendizagem mútua conforme a sequência a seguir:

1. Desligar sensores de segurança e alimentar de novo com tensão.
2. Colocar o atuador na área de captação. O processo de aprendizagem é sinalizado no sensor de segurança, LED vermelho aceso, LED amarelo intermitente (1 Hz).
3. Após 10 segundos o dispositivo passa a piscar em intervalos menores (3 Hz) solicitando a desativação da tensão operacional do interruptor de segurança. (Caso a desativação não seja efetuada dentro de 5 minutos, o sensor de segurança cancela o processo de aprendizagem e informa um atuador incorreto piscando a vermelho 5 vezes).
4. Ao religar a tensão de operação, o atuador tem de ser novamente captado para ativar o código de atuador aprendido. O código ativado é então guardado definitivamente.

Na opção de encomenda -I1 a atribuição assim efetuada entre o sensor de segurança e atuador é irreversível.

Na opção de encomenda -I2 o processo de aprendizagem para um novo atuador pode ser repetido de modo ilimitado. Quando da aprendizagem de um novo atuador, o código anterior é eliminado. De seguida, um bloqueio de habilitação de dez minutos assegura uma elevada proteção contra manipulação. O LED verde pisca até decorrer o tempo do bloqueio de habilitação (tempo de proteção de contra manipulação) e o novo atuador ser captado. Em caso de interrupção da alimentação de tensão durante o decurso dos 10 minutos de proteção contra manipulação, posteriormente a contagem é reiniciada.

6. Funções de diagnóstico

6.1 Modo de trabalho do LED de diagnóstico

O sensor de segurança sinaliza o seu estado operacional, bem como avarias, através de um LED de três cores.



As indicações LED são válidas para os sensores de segurança com saída para diagnóstico convencional como também para os com função de diagnóstico serial.

LED acesso a verde sinaliza a prontidão operacional. A alimentação está ligada e todas as entradas de segurança estão presentes. A intermitência (1 Hz) do LED verde sinaliza um erro num ou em ambas as entradas de segurança (X1 e/ou X2).

O LED amarelo sinaliza um atuador na área de captação. Se o atuador se encontrar na área limite da distância de comutação do sensor, isto é visualizado com luz intermitente do LED amarelo. A luz intermitente e a saída de diagnóstico com um ciclo de 2 Hz na área limite podem ser utilizadas para identificar precocemente uma alteração da distância entre o sensor de segurança e o atuador (p. ex., o afundamento de uma porta de proteção). A instalação deve ser verificada antes que a distância ao atuador continue a aumentar, desligando as saídas de segurança e parando a máquina.

Quando uma falha é identificada, acende o LED vermelho.

Códigos de luz intermitente do LED de diagnóstico vermelho

Indicação LED (vermelho)	Causa da falha
1 pulso intermitente	Falha na saída Y1
2 pulsos intermitentes	Falha na saída Y2
3 pulsos intermitentes	Curto-circuito Y1/Y2
4 pulsos intermitentes	Temperatura ambiente muito elevada
5 pulsos intermitentes	Atuador errado ou com defeito

Indicação LED (vermelho)	Causa da falha
Vermelho permanente (LED amarelo intermitente)	Aprendizagem do atuador (se o atuador estiver na faixa de deteção)
Vermelho permanente (eventualmente com LED amarelo intermitente)	Falha interna

Princípio de operação da saída de diagnóstico convencional

De modo complementar, uma saída de diagnóstico sinaliza o estado operacional (veja tabela 1). Seus sinais podem ser utilizados num controlo subsequente.

A saída de diagnóstico à prova de curto-circuito pode ser utilizada para indicações centrais ou para tarefas de comando que não são relevantes para a segurança, p. ex., num PLC. Ela reproduz o estado de comutação conforme a tabela 1.

Falhas

Falhas que causam a perda de garantia de funcionamento do interruptor de segurança (falhas internas), levam à desativação das saídas de segurança dentro do tempo de risco. Uma falha que não prejudica momentaneamente o funcionamento seguro do sensor de segurança (p.ex. temperatura ambiente demasiado elevada, saída de segurança no potencial, curto-circuito), leva a uma desconexão retardada (ver tabela 2).

Depois de eliminada a falha, a mensagem de falha é confirmada com a abertura da respetiva porta de proteção.

Alerta de falha

Tal como o LED amarelo, a saída de diagnóstico também pode ser utilizada para a identificação de alterações de distância entre o sensor e o atuador. Uma falha ativa é visualizada pelo LED vermelho e leva à desativação da saída de diagnóstico. As saídas de diagnóstico desligam-se no máx. após 30 minutos de falha ativa. A combinação de sinal, "saída de diagnóstico desligada" e "saídas de segurança ainda ligadas", pode ser utilizada para deslocar a máquina até uma posição de paragem ordenada.

Tabela 1: Exemplos de função de diagnóstico do sensor de segurança com saída de diagnóstico convencional

Função do sensor	LEDs			Saída para diagnóstico	Saídas de segurança Y1, Y2	Observação
	verde	vermelho	amarelo			
I. Tensão de alimentação	liga	desliga	desliga	0 V	0 V	Tensão presente, sem avaliação da qualidade da tensão
II. com atenuação	liga	desliga	liga	24 V	24 V	O LED vermelho sinaliza sempre um atuador na área de captação
III. Com atenuação, atuador na área limite	liga	desliga	intermitente (1Hz)	24 V pulsante (aprox. 2 Hz)	24 V	O sensor deve ser reajustado antes da distância até ao atuador aumentar mais, as saídas de segurança se desligaram e a máquina parar
IV. Alerta de falha, sensor com atenuação	desliga	intermitente	liga	0 V	24 V	Após 30 minutos de falha
V. Falhas	desliga	intermitente	liga	0 V	0 V	Ver tabela Códigos de luz intermitente
VI. Aprendizagem alvo	desliga	liga	intermitente	0 V	0 V	Sensor no modo de aprendizagem
VII. Tempo de proteção	intermitente	desliga	desliga	0 V	0 V	10 minutos de pausa após reaprendizagem
VIII. Sem sinal de entrada em X1 e/ou X2	intermitente (1Hz)	desliga	desliga	0 V	0 V	Exemplo: porta aberta, uma porta anterior no circuito de segurança também está aberta.
IX. Sem sinal de entrada em X1 e/ou X2	intermitente (1Hz)	desliga	liga	24 V	0 V	Exemplo: porta fechada, uma porta anterior no circuito de segurança está aberta.

6.2 Sensores de segurança com função de diagnóstico série

Os sensores de segurança com função de diagnóstico em série dispõem, no lugar da saída de diagnóstico convencional, de uma entrada e saída de série. Se os sensores de segurança EX-RSS/CSS forem ligados em série, para além dos canais de segurança, também as entradas e saídas dos canais de diagnóstico são comutadas em série.

Podem ser ligados até 31 dispositivos comutadores de segurança com diagnóstico em série. Para a avaliação do cabo de diagnóstico série é utilizado o PROFIBUS-Gateway SD-I-DP-V0-2 ou o Gateway Universal SD-I-U-.... Este SD-Gateway pode ser integrado como Slave num sistema de bus de campo existente. Deste modo os sinais de diagnóstico podem ser avaliados por um PLC. O software necessário para a integração do Gateway SD está disponível na Internet em products.schmersal.com.

Os dados de resposta e os dados de diagnóstico para cada sensor de segurança ligado na cadeia de ligações em série são escritos automaticamente, de forma contínua, num byte de entrada do PLC atribuído ao respetivo sensor.

Os dados de chamada de cada interruptor de segurança são transmitidos para o dispositivo por, respetivamente, um byte de saída do PLC.

Em caso de ocorrer um erro de comunicação entre o Gateway SD e o sensor de segurança, o sensor de segurança mantém o seu estado de comutação para as saídas de segurança.

- Bit 0: habilitação saídas de segurança
- Bit 1: sensor de segurança atenuado, atuador detetado
- Bit 4: duas entradas de segurança energizadas
- Bit 5: sensor de segurança atenuado na zona limite
- Bit 6: alerta de falha, desligamento retardado ativo
- Bit 7: falha, saídas de segurança desligadas

Falhas

Ocorreu uma falha que levou ao corte das saídas de segurança. A falha é anulada quando a causa é suprimida e o Bit 7 do Byte de chamada muda de 1 para 0, ou quando a porta é aberta. As falhas nas saídas de segurança são apagadas somente na próxima liberação, visto que a eliminação da falha não é detetada antes.

Alerta de falha

Ocorreu uma falha que, após o decurso de 30 minutos, leva à desativação das saídas de segurança. Inicialmente as saídas de segurança permanecem ligadas. O objetivo é conduzir uma desativação controlada do processo. Se a causa for eliminada, o alerta de falha é suprimido.

Falha (alerta de falha) diagnóstico

Quando no Byte de resposta é sinalizada uma falha (alerta de falha), pode-se por aqui fazer uma leitura pormenorizada da informação de da falha.

As informações detalhadas relativas à aplicação do diagnóstico em série estão mencionadas no manual de operação do PROFIBUS-Gateways SD-I-DP-V0-2 e do Gateways SD-I-U universal....

Tabela 2: Função dos LED's de diagnóstico, dos sinais série de estado e das saídas de segurança num exemplo

Estado do sistema	LEDs			Saídas de segurança Y1, Y2	Sinais de estado byte de diagnóstico em série nº bit.								
	Verde	Vermelho	Amarelo		7	6	5	4	3	2	1	0	
Sem atenuação, entradas X1 e X2 ligadas	liga	desliga	desliga	0 V	0	0	0	1	0	0	0	0	0
Com atenuação, saídas de segurança liberadas	liga	desliga	liga	24 V	0	0	0	1	0	0	1	1	1
Atenuado na zona limite	liga	desliga	intermitente (1Hz)	24 V	0	0	1	1	0	0	1	1	1
atenuado, alerta	desliga	intermitente	liga	24 V	0	1	0	1	0	0	1	1	1
Com atenuação, falha	desliga	ligado/intermitente	liga	0 V	1	1	0	1	0	0	1	0	0

A sequência bit listada dos bytes de diagnóstico é um exemplo. Quando são combinados diversos estados operacionais de forma diferente, resultam modificações na sequência de bits.

Tabela 3: Vista geral em tabela dos sinais de estado, alertas ou mensagens de falhas

Direções de comunicação: Byte de chamada: do PLC para o sensor de segurança local
 Byte de resposta: do sensor de segurança local para o PLC
 Byte de alerta / de falha: do sensor de segurança local para o PLC

Nº Bit	Byte de chamada	Byte de resposta	Diagnóstico	Mensagens de falha
Bit 0:	—	Saída de segurança ligada	Falha na saída Y1	Falha na saída Y1
Bit 1:	—	Atuador detetado	Falha na saída Y2	Falha na saída Y2
Bit 2:	—	—	Curto-circuito Y1/Y2	Curto-circuito Y1/Y2
Bit 3:	—	—	Sobret temperatura	Sobret temperatura
Bit 4:	—	Estado de entrada X1 e X2	—	Atuador errado ou com defeito
Bit 5:	—	Atuador na zona limite	Falha interna do dispositivo	Falha interna do dispositivo
Bit 6:	—	Alerta de falha	Falha de comunicação entre Gateway do bus de campo e sensor de segurança	—
Bit 7:	Confirmação de falha	Falha (canal de liberação desligado)	—	—

Estado descrito atingido quando Bit = 1

7. Colocação em funcionamento e manutenção

7.1 Teste de funcionamento

O dispositivo interruptor de segurança deve ter a sua a função de segurança testada. Neste procedimento deve-se assegurar previamente o seguinte:

1. Verificar a fixação do sensor de segurança e do atuador.
2. Verificar a integridade do cabo de alimentação.
3. O sistema está livre de qualquer sujidade (nomeadamente aparas de metal).

7.2 Manutenção

Com a instalação correta e utilização conforme a finalidade, o sensor funciona sem manutenção.

Recomendamos realizar um teste visual e funcional em intervalos regulares, através dos seguintes passos:

1. Verificação da função de segurança
2. Verificar a integridade e a fixação firme do sensor, do atuador e do cabo de alimentação.
3. Remover eventuais aparas de metal presentes.



Em todas as fases da vida operacional do dispositivo interruptor de segurança devem ser tomadas medidas organizativas e construtivas de proteção contra manipulação e manipulação do dispositivo de proteção, por exemplo, através da utilização de um atuador substituto.

Os equipamentos danificados ou defeituosos devem ser substituídos.

8. Desmontagem e eliminação

8.1 Desmontagem

O dispositivo interruptor de segurança deve ser desmontado apenas em estado desenergizado.

8.2 Eliminação

O dispositivo interruptor de segurança deve ser eliminado de modo tecnicamente correto, conforme a legislação e normas nacionais.

9. Anexo

Os exemplos de aplicação mostrados são sugestões que não exigem o utilizador de verificar a ligação quanto à sua respetiva adequação para cada caso individual.



O módulo de controlo deve ser adequada para proteção contra explosão ou instalada fora da área de risco.

9.1 Exemplos de ligação

Ligação em série EX-RSS16 com saída de diagnóstico convencional

A tensão é alimentada no último sensor de segurança da cadeia (visto a partir da unidade de avaliação) nas duas entradas de segurança. As saídas de segurança do primeiro sensor de segurança são conduzidas para a unidade de avaliação. A saída de diagnóstico, pode, por exemplo, ser conectada a PLC.

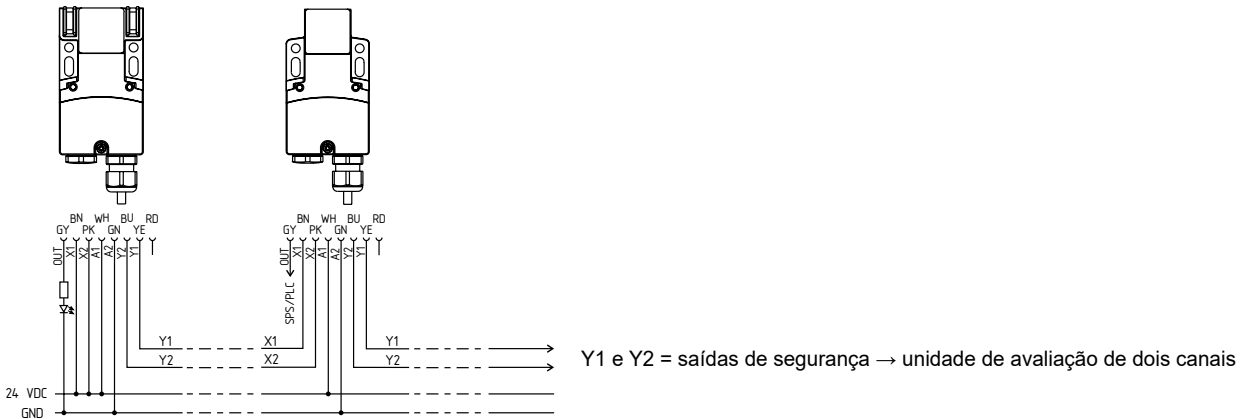

Ligação em série EX-RSS16 com função de diagnóstico série

Em dispositivos com uma função de diagnóstico série (índice de encomenda SD), as ligações de diagnóstico série são ligadas em série para avaliação num Gateway SD. A tensão é alimentada no último sensor de segurança da cadeia (visto a partir da unidade de avaliação) nas duas entradas de segurança. As saídas de segurança do primeiro sensor de segurança são conduzidas para a unidade de avaliação. O Gateway de diagnóstico em série é ligado à entrada de diagnóstico série do primeiro sensor. O módulo de controlo deve ser adequada para proteção contra explosão ou instalada fora da área de risco.

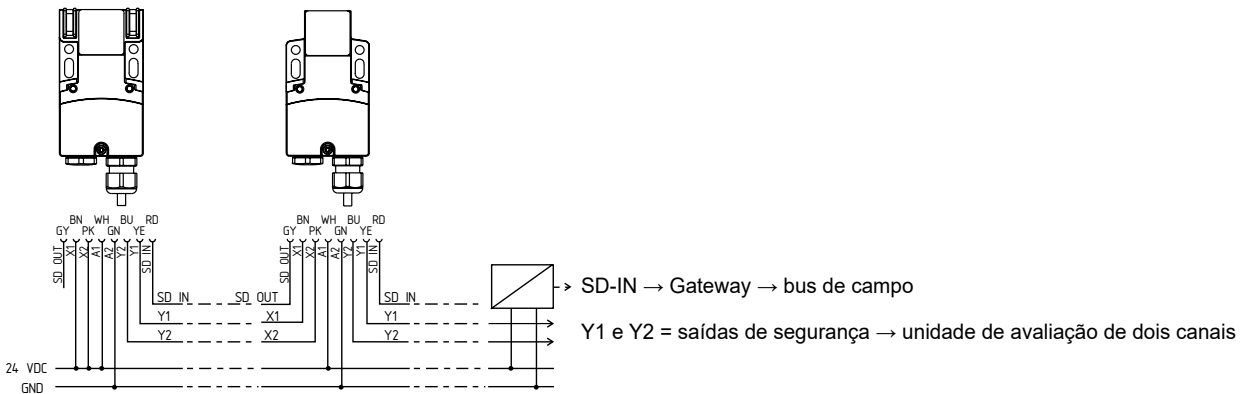

9.2 Configuração da ligação

Função de dispositivo interruptor de segurança		Código de cores do cabo de ligação conforme DIN 47100	
Com saída de diagnóstico convencional	Com função de diagnóstico série		
A1	U _e	WH	
X1	Entrada de segurança 1	BN	
A2	GND	GN	
Y1	Saída de segurança 1	YE	
OUT	Saída para diagnóstico	Saída SD	GY
X2	Entrada de segurança 2	PK	
Y2	Saída de segurança 2	BU	
IN	sem função	SD Entrada	RD

10. Declaração UE de conformidade

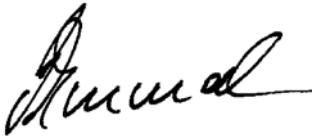
Declaração UE de conformidade		
Original	K.A. Schmersal GmbH & Co. KG Möddinghofe 30 42279 Wuppertal Alemanha Internet: www.schmersal.com	
Pelo presente declaramos que, devido à sua conceção e tipo construtivo, os componentes listados a seguir correspondem aos requisitos das diretivas europeias abaixo citadas.		
Denominação do componente:	EX-RSS16-...-3GD	
Tipo:	ver código de encomenda	
Marca:	⊗ II 3G Ex ec IIC T6 Gc ⊗ II 3D Ex tc IIIC T 90 °C Dc	
Descrição do componente:	Sensor de segurança de atuação sem contacto físico	
Diretivas pertinentes:	Diretiva de máquinas 2006/42/CE Diretiva de proteção contra explosão (ATEX) 2014/34/UE Diretiva RED 2014/53/UE Diretiva RoHS 2011/65/UE	
Normas aplicadas:	EN 60947-5-3:2013, EN 300 330 V2.1.1:2017, EN ISO 13849-1:2023, EN 61508 Teile 1-7:2010, EN IEC 60079-0:2018 + AC:2020, EN 60079-7:2015, EN 60079-31:2014	
Organismo notificado de exame CE de tipo conforme diretiva de máquinas 2006/42/CE:	TÜV Rheinland Industrie Service GmbH Am Grauen Stein, 51105 Köln Nº de identificação: 0035	
Certificado CE de exame de tipo conforme diretiva de máquinas 2006/42/CE:	01/205/5412.03/25	
Responsável pela organização da documentação técnica:	Oliver Wacker Möddinghofe 30 42279 Wuppertal	
A conformidade relativamente à Diretiva de proteção contra explosão 2014/34/UE (ATEX) é declarada pelo fabricante sem a participação de um organismo de avaliação de conformidade.		
Local e data da emissão:	Wuppertal, 19 de Dezembro 2025.	
EX-RSS16-B-PT		
	Assinatura legalmente vinculativa Philip Schmersal Diretor	



A declaração de conformidade vigente está disponível para download na Internet em products.schmersal.com.

