



**PT** Manual de instruções . . . . . páginas 1 a 2  
Original

**Descrição e utilização**

O bloqueador protege contra um fechamento acidental no caso de dispositivos de proteção transitáveis.  
Ao entrar na zona de perigo, o pessoal de operação ou manutenção fixa um fecho no bloqueador.  
Podem ser engatados 1 até 3 cadeados com um diâmetro máximo do aro de 8 mm.

**Incluído no fornecimento**

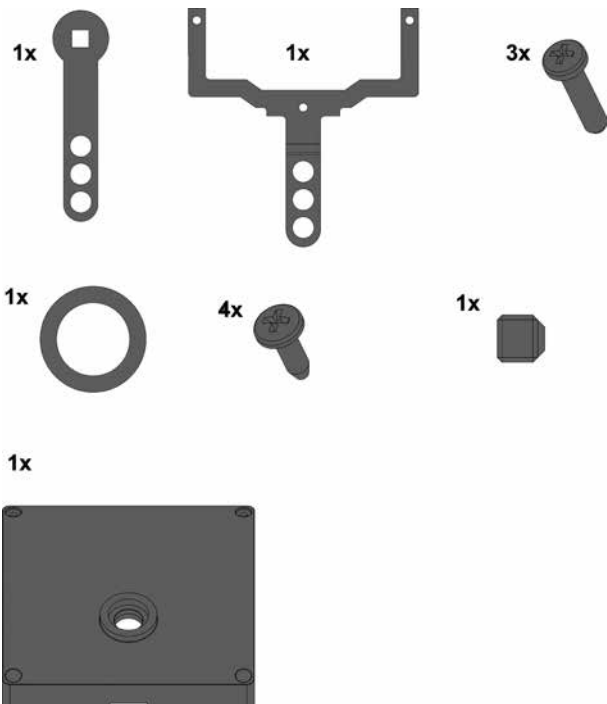

**Posição básica antes da transformação**

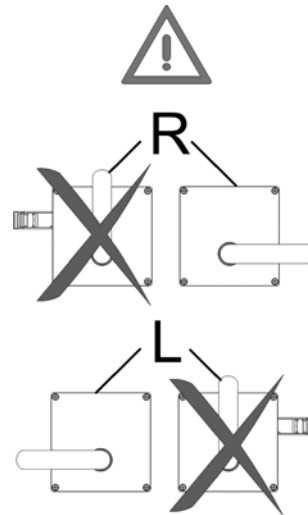

**Etapa 1**

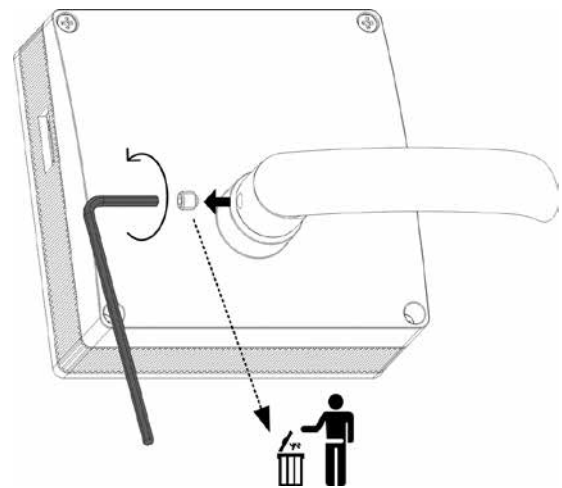

**Etapa 2**

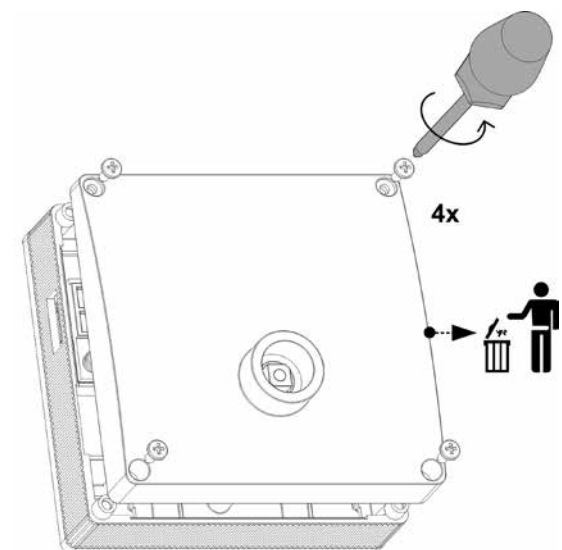

**i** A designação do atuador original perde-se com a eliminação da tampa do invólucro antiga. Por isso, esta deverá, se necessário, ser arquivada pelo utilizador.

Etapa 3

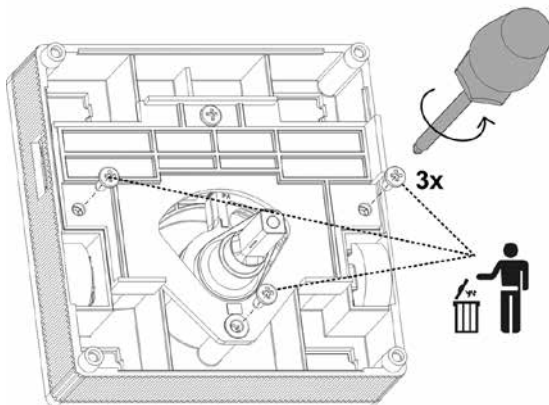

Etapa 4

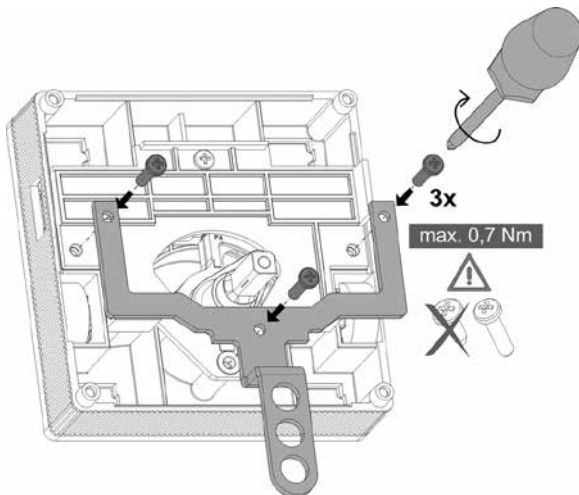

Etapa 5

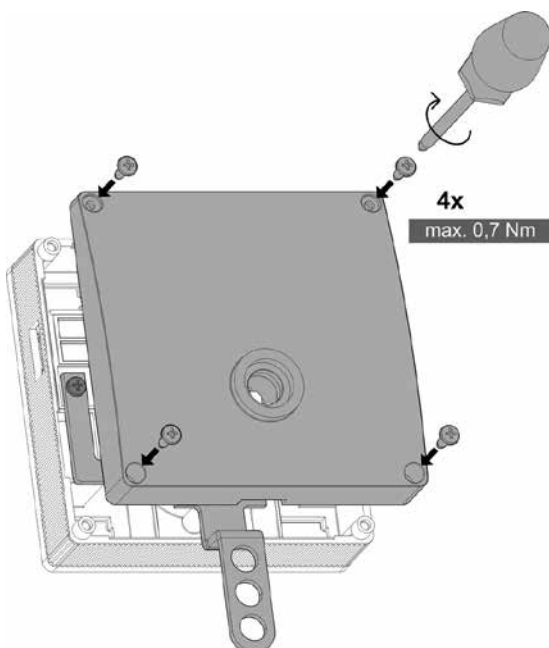

Etapa 6

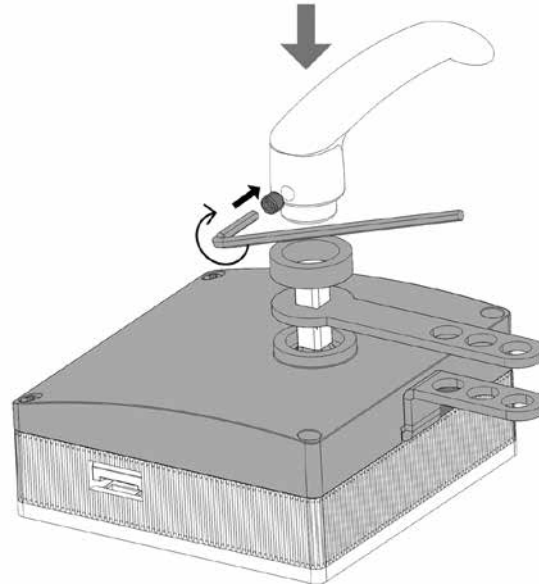

Etapa 7

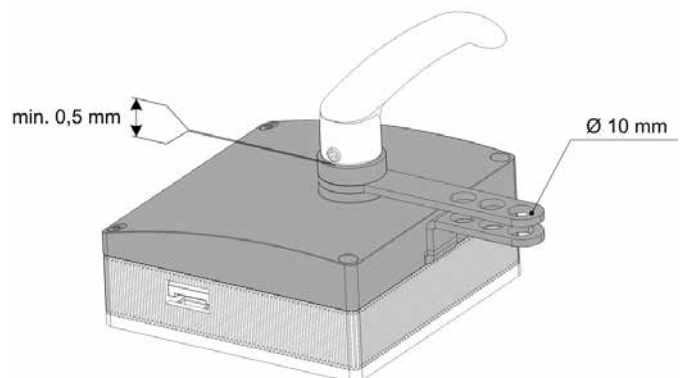

Etapa 8



**Teste de funcionamento:**

Depois da transformação deve ser verificado o bloqueio correto da unidade do atuador. Deve ter-se especialmente atenção quanto a mobilidade em toda a área giratória do manípulo de atuação até à respetiva posição básica. (Ver também o manual de instruções AZ/AZM 200/201-B30.)

**K. A. Schmersal GmbH & Co. KG**  
Mödinghofe 30, D - 42279 Wuppertal  
Postfach 24 02 63, D - 42232 Wuppertal

Telefone +49 - (0)2 02 - 64 74 - 0  
Telefax +49 - (0)2 02 - 64 74 - 1 00  
E-Mail: [info@schmersal.com](mailto:info@schmersal.com)  
Internet: <http://www.schmersal.com>

