



FR Mode d'emploi page 1
Original

Définition de l'application

Les kits de montage peuvent seulement être utilisés avec l'actionneur AZM 170-B6.

MS AZM 170 R/P

Montage perpendiculaire au protecteur

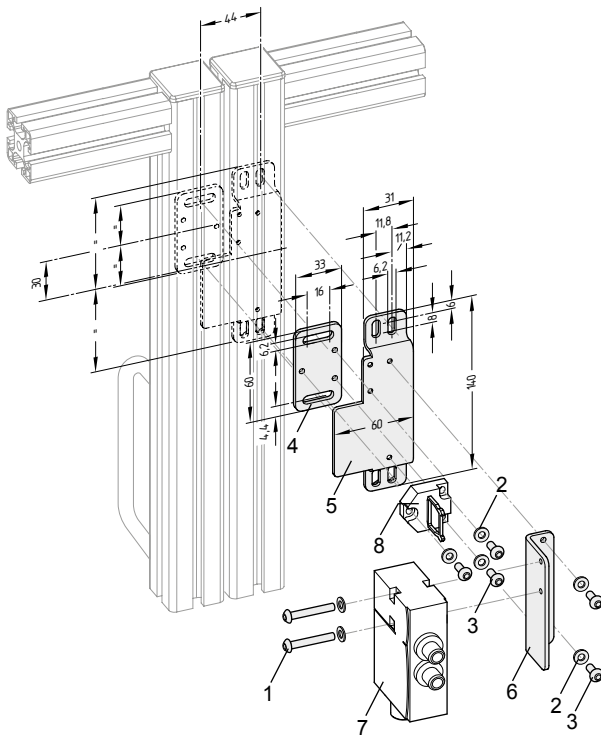

Légende

- 1 Vis TCB M4 x 30 selon ISO 7380
- 2 Rondelle selon DIN 433-4,3
- 3 Vis TCB M4 x 10 selon ISO 7380
- 4 Plaque de montage AZ 17/AZM 170
- 5 Profil oméga AZM 170
- 6 Equerre de fixation AZM 170

Non compris dans la livraison

- 7 Interverrouillage de sécurité AZM 170
- 8 Actionneur AZM 170-B6

MS AZM 170 P

Montage parallèle au protecteur

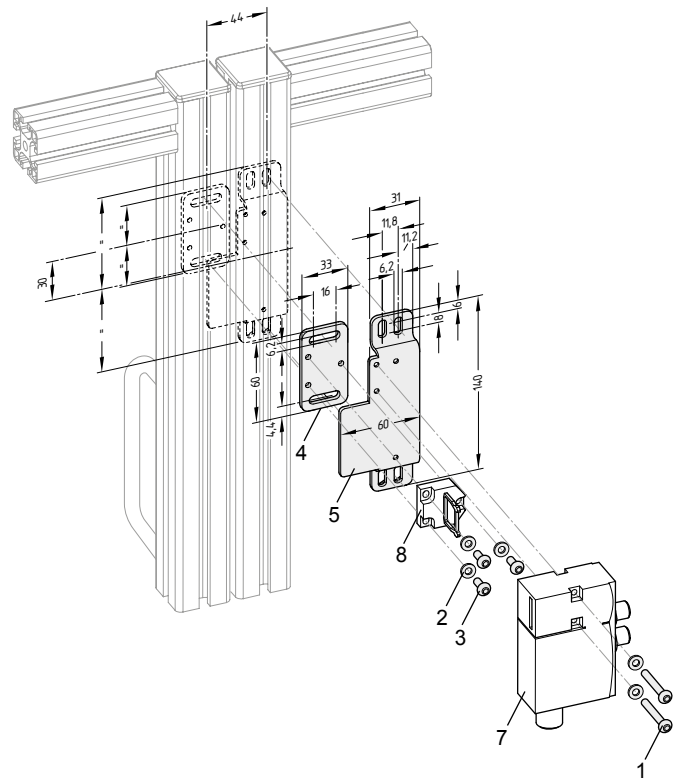

K. A. Schmersal GmbH & Co. KG
Mödinghofe 30, D - 42279 Wuppertal
Postfach 24 02 63, D - 42232 Wuppertal

Téléphone +49 - (0)2 02 - 64 74 - 0
Telefax +49 - (0)2 02 - 64 74 - 1 00
E-Mail: info@schmersal.com
Internet: www.schmersal.com

