



DE Betriebsanleitung Seite 1
Original

Bestimmungsgemäßer Gebrauch

Die Montagesätze sind nur in Verbindung mit Betätiger AZM 170-B6 zu verwenden.

MS AZM 170 R/P

Einbau rechtwinklig zur Schutztür

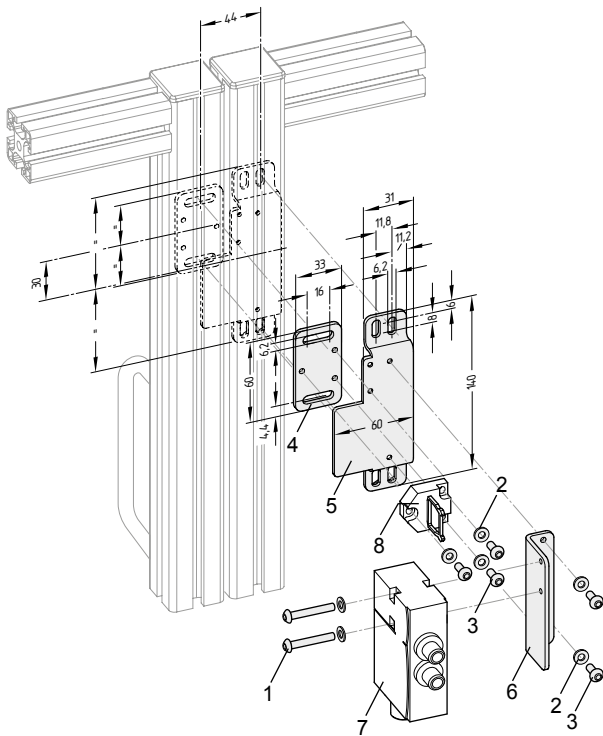

MS AZM 170 P

Einbau parallel zur Schutztür

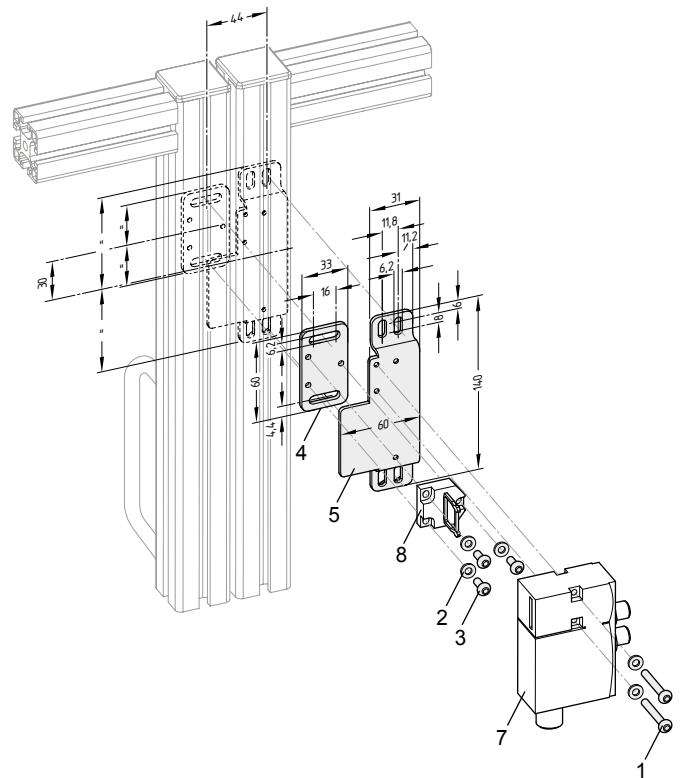

Legende

- 1 Linsenschraube M4 x 30 nach ISO 7380
- 2 Scheibe nach DIN 433-4,3
- 3 Linsenschraube M4 x 10 nach ISO 7380
- 4 Befestigungsplatte AZ 17/AZM 170
- 5 U-Profil AZM 170
- 6 Befestigungswinkel AZM 170

Nicht im Lieferumfang enthalten

- 7 Sicherheitszuhaltung AZM 170
- 8 Betätiger AZM 170-B6



K. A. Schmersal GmbH & Co. KG
Mödinghofe 30, D - 42279 Wuppertal
Postfach 24 02 63, D - 42232 Wuppertal

Telefon +49 - (0)2 02 - 64 74 - 0
Telefax +49 - (0)2 02 - 64 74 - 1 00
E-Mail: info@schmersal.com
Internet: http://www.schmersal.com