

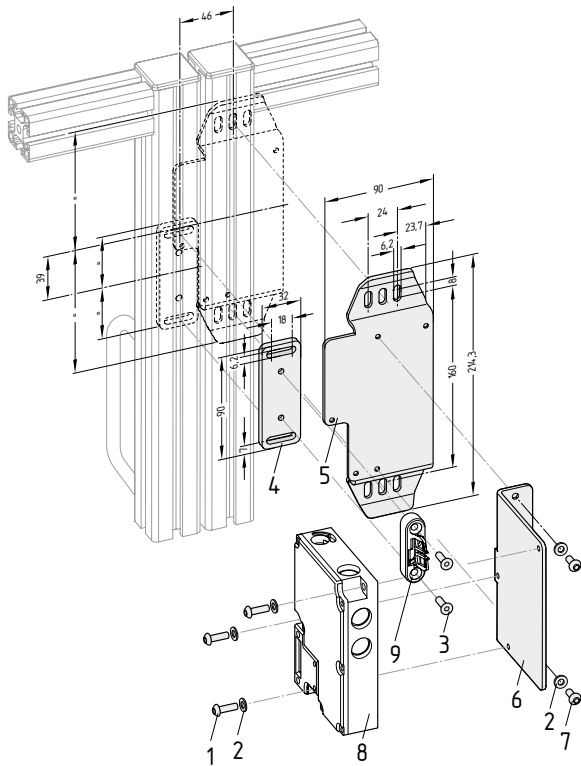

FR Mode d'emploi page 1
Traduction du mode d'emploi original

MS AZM 161 R/P
Montage perpendiculaire au protecteur



Légende

- 1 Vis TCB M5 x 16 selon ISO 7380
- 2 Rondelle selon DIN 125-5,3
- 3 Vis TF M5 x 16 selon DIN 7991
- 4 Plaque de montage AZ 16/AZM 161
- 5 Profil oméga AZM 161
- 6 Equerre de fixation AZM 161
- 7 Vis TCB M5 x 10 selon ISO 7380

Non compris dans la livraison

- 8 Interverrouillage de sécurité AZM 161
- 9 Actionneur AZM 161-B6

K. A. Schmersal GmbH & Co. KG
Mödinghofe 30, D - 42279 Wuppertal
Postfach 24 02 63, D - 42232 Wuppertal

Téléphone +49 - (0)2 02 - 64 74 - 0
Telefax +49 - (0)2 02 - 64 74 - 1 00
E-Mail: info@schmersal.com
Internet: <http://www.schmersal.com>



MS AZM 161 P
Montage parallèle au protecteur

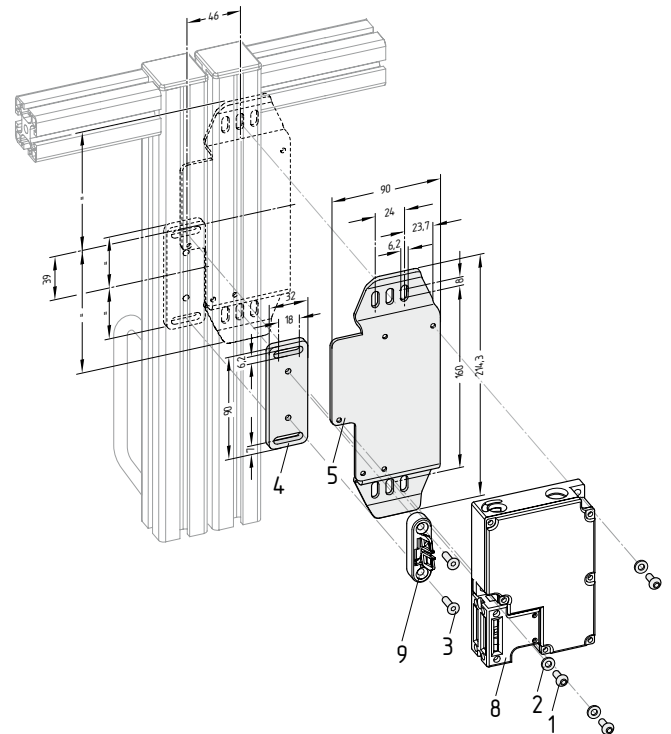

Les kits de montage peuvent seulement être utilisés avec l'actionneur AZM 161-B6.