

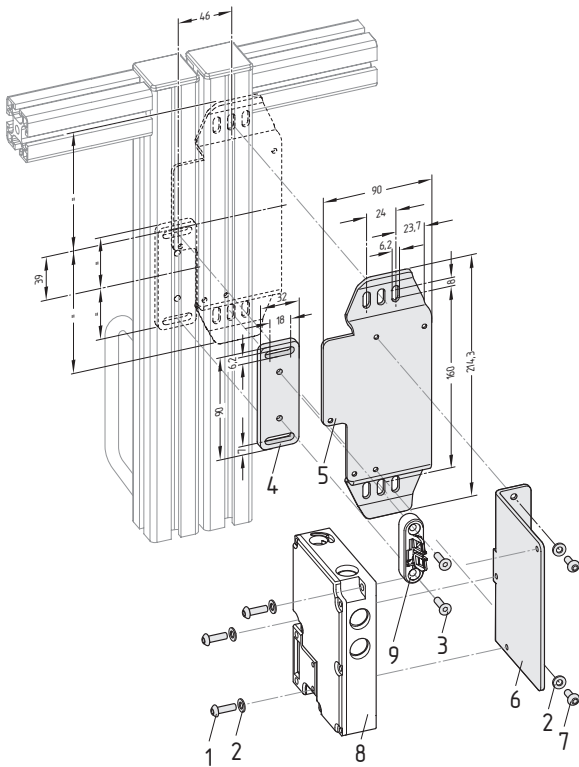

DE Betriebsanleitung Seite 1
Original

MS AZM 161 R/P
Einbau rechtwinklig zur Schutztür



Legende

- 1 Linsenschraube M5 x 16 nach ISO 7380
- 2 Scheibe nach DIN 125-5,3
- 3 Senkschraube M5 x 16 nach DIN 7991
- 4 Befestigungsplatte AZ 16/AZM 161
- 5 U-Profil AZM 161
- 6 Befestigungswinkel AZM 161
- 7 Linsenschraube M5 x 10 nach ISO 7380

Nicht im Lieferumfang enthalten

- 8 Sicherheitszuhaltung AZM 161
- 9 Betätiger AZM 161-B6

K. A. Schmersal GmbH & Co. KG
Mödinghofe 30, D - 42279 Wuppertal
Postfach 24 02 63, D - 42232 Wuppertal

Telefon +49 - (0)2 02 - 64 74 - 0
Telefax +49 - (0)2 02 - 64 74 - 1 00
E-Mail: info@schmersal.com
Internet: <http://www.schmersal.com>



MS AZM 161 P
Einbau parallel zur Schutztür

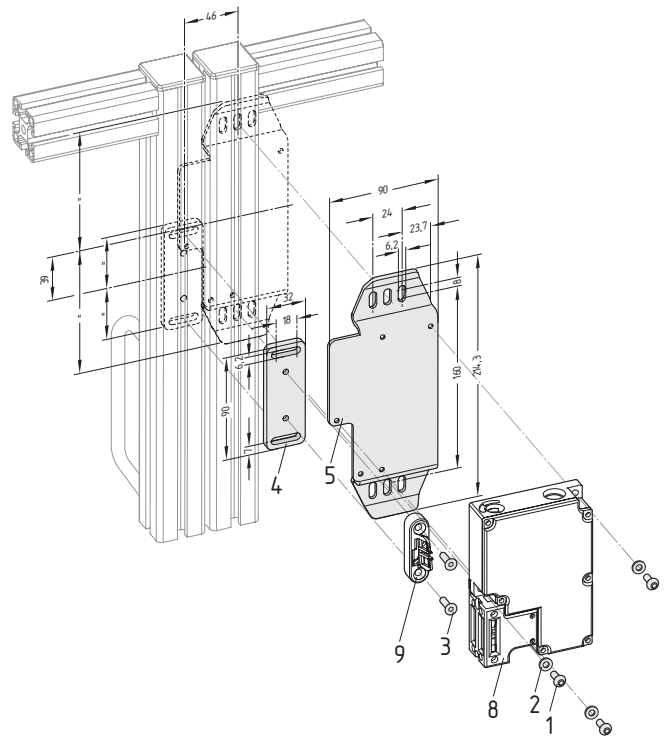

Die Montagesätze sind nur in Verbindung mit Betätiger AZM 161-B6 zu verwenden.