



FR Mode d'emploi pages 1 à 4
Original

Table des matières

1 A propos de ce document

1.1 Fonction 1

1.2 Groupe cible: personnel spécialisé autorisé 1

1.3 Symboles utilisés 1

1.4 Définition de l'application 1

1.5 Consignes de sécurité générales 1

1.6 Avertissement en cas de mauvaise utilisation 2

1.7 Clause de non-responsabilité 2

2 Description du produit

2.1 Code de commande 2

2.2 Versions spéciales 2

2.3 Destination et emploi 2

2.4 Données techniques 2

2.5 Classification de sécurité 2

3 Montage

3.1 Instructions de montage générales 2

3.2 Dimensions 3

3.3 Ajustement 3

4 Raccordement électrique

4.1 Notes générales pour le raccordement électrique 3

4.2 Variantes de contact 3

5 Mise en service et maintenance

5.1 Contrôle fonctionnel 3

5.2 Entretien 3

6 Démontage et mise au rebut

6.1 Démontage 3

6.2 Mise au rebut 3

7 Déclaration de conformité CE

1. A propos de ce document

1.1 Fonction

Le présent mode d'emploi contient les informations nécessaires au montage, au raccordement, à la mise en service, à un fonctionnement sûr ainsi que des remarques importantes concernant le démontage du dispositif de sécurité. Il est important de conserver ce mode d'emploi comme partie intégrante du produit, accessible et lisible à tout moment.

1.2 Groupe cible: personnel spécialisé autorisé

Uniquement du personnel qualifié, spécialisé et habilité par l'exploitant de l'installation est autorisé à effectuer les instructions de ce mode d'emploi.

Il est important de lire et de comprendre le mode d'emploi avant l'installation et la mise en service du composant. Vous devez également connaître les prescriptions en vigueur concernant la sécurité du travail et la prévention des accidents.

Pour le choix et le montage des composants ainsi que leur intégration dans le circuit de commande, le constructeur de machines doit observer les exigences des directives et des règlements en vigueur.

1.3 Symboles utilisés



Informations, remarques:

Sous ce symbole, vous trouverez des informations complémentaires très utiles.



Attention: Le non-respect de cette recommandation peut entraîner des pannes ou des défauts de fonctionnement.

Avertissement: Le non-respect de cette consigne peut entraîner des blessures de personnes et des dommages à la machine.

1.4 Définition de l'application

Les produits décrits dans ce mode d'emploi ont été développés pour réaliser des fonctions relatives à la sécurité comme partie intégrante d'une machine ou d'une installation. La responsabilité du fonctionnement correct de l'ensemble de l'installation incombe au fabricant de la machine.

Le dispositif de sécurité ne doit être utilisé que dans les dispositions suivantes ou pour les applications autorisées par le fabricant.

Le champ d'application est décrit en détail dans le chapitre "Description du produit".

1.5 Consignes de sécurité générales

Les consignes de sécurité de ce mode d'emploi, les standards d'installation spécifiques du pays concerné ainsi que les dispositions de sécurité et les règles de prévention d'accidents sont à observer.



Pour toute autre information technique, veuillez vous référer aux catalogues Schmersal ou à notre catalogue en ligne www.schmersal.net.

Les caractéristiques et recommandations figurant dans ce document sont exclusivement données à titre d'information et sans engagement contractuel de notre part.



Lorsque plusieurs composants de sécurité sont connectés en série, le Niveau de Performance PL selon EN ISO 13849-1 peut être dégradé dans certaines conditions, parce que la qualité du diagnostic des défauts s'est réduite. L'ensemble du concept du système de commande, dans lequel le composant de sécurité est intégré, doit être validé selon l'EN ISO 13849-2.

Aucun risque résiduel affectant la sécurité n'est connu, si les consignes de sécurité, les instructions de montage, de mise en service, de fonctionnement et d'entretien de ce mode d'emploi ont été respectés.

1.6 Avertissement en cas de mauvaise utilisation



En cas d'emploi non-conforme ou non-approprié ou en cas de manipulations frauduleuses, l'utilisation du composant est susceptible d'entraîner des dommages pour l'homme ou des dégâts matériels. Observez également les prescriptions de la norme EN 1088.

1.7 Clause de non-responsabilité

Nous déclinons toute responsabilité en cas de montage erroné ou de non-observation des instructions de ce mode d'emploi. Nous déclinons également les dommages en cas d'utilisation de pièces détachées ou d'accessoires non-autorisés par le fabricant.

Pour des raisons de sécurité, il est strictement interdit de transformer ou modifier un dispositif de sécurité de sa propre initiative. Le fabricant ne peut être tenu responsable des dommages qui en découleraient.

2. Description du produit

2.1 Code de commande

Ce mode d'emploi est valable pour les types suivants:

AZ 415-33ZPK-①

N°	Option	Description
①	1637	Contacts dorés



La fonction de sécurité et donc la conformité avec la Directive Machines est uniquement conservée si le montage est fait correctement selon les descriptions de ce mode d'emploi.

2.2 Versions spéciales

Pour les versions spéciales, qui ne sont pas reprises dans l'exemple de commande sous 2.1, les indications de ce mode d'emploi s'appliquent dans la mesure où ces modèles concordent avec les versions de série.

2.3 Destination et emploi

Les interrupteurs de sécurité doivent être utilisés uniquement dans des applications, dans lesquelles le mouvement dangereux n'a pas d'inertie d'arrêt après l'ouverture du protecteur.

Les interrupteurs de sécurité sont utilisés pour les applications, dans lesquelles le mouvement dangereux n'a pas d'inertie d'arrêt après l'ouverture du protecteur.

Principe de fonctionnement

Par la fermeture du protecteur, le bloc de contact S1 et S3 est déchargé et le bloc de contact S2 actionné (mode de fonctionnement diversitaire). Si l'actionneur est complètement inséré, le protecteur n'est pas soumis à la force d'éjection.

L'ouverture du protecteur provoque l'ouverture forcée des contacts de l'interrupteur à manoeuvre d'ouverture positive et la fermeture des contacts à fermeture.



L'utilisateur doit évaluer et concevoir la chaîne de sécurité conformément aux normes applicables et en fonction du niveau de sécurité requis.

2.4 Données techniques

Normes de référence:	IEC/EN 60947-5-1, BG-GS-ET-15
Boîtier:	alliage léger, laqué
Étanchéité:	IP67 selon IEC/EN 60529/ DIN VDE 0470-1
Matériau des contacts:	Argent
Éléments de commutation:	Inverseur à double rupture Zb, ponts de contacts isolés galvaniquement
Système de commutation:	⊖ selon IEC 60947-5-1; action dépendante, contact NF à manoeuvre positive d'ouverture
Raccordement:	Bornes à vis
Type de conducteur:	fin unifilaire
Section du câble:	0,75 ... 1,5 mm ² , (y compris embouts)
Entrée de câble:	2 x M20 x 1,5
U _{imp} :	4 kV
U _j :	250 V
I _{ine} :	6 A
Courant de court-circuit requis:	1000 A
Catégorie d'utilisation:	AC-15, DC-13
I _e /U _e :	4 A / 230 VAC 4 A / 24 VDC
Protection contre les courts-circuits:	6 A gG, fusible D
Course d'ouverture forcée:	4,5 mm
force d'ouverture forcée:	min. 15 N (en fonction du réglage du loqueteau à bille)
Température ambiante:	-25 °C ... +80 °C
Force de maintien:	80 ... 400 N (réglable)
Durée de vie mécanique:	> 10 ⁶ manoeuvres
Vitesse d'attaque:	max. 0,2 m/s
Fréquence de commutation maxi:	2000/h

2.5 Classification de sécurité

Normes de référence:	EN ISO 13849-1
B _{10D} (contact NF):	2.000.000
B _{10D} (contact NO) avec charge de contact ohmique de 10%:	1.000.000
Durée de mission:	20 ans

$$MTTF_D = \frac{B_{10D}}{0,1 \times n_{op}} \quad n_{op} = \frac{d_{op} \times h_{op} \times 3600 \text{ s/h}}{t_{cycle}}$$

(Les indications peuvent varier en fonction des paramètres spécifiques de l'application h_{op}, d_{op}, t_{cycle} ainsi que de la charge.)

3. Montage

3.1 Instructions de montage générales

Les trous de montage sont accessibles après enlèvement du couvercle. Le boîtier de l'interrupteur ne doit pas être utilisé comme butée mécanique. La position de montage est indifférente. Elle doit toutefois être choisie de manière à éviter la pénétration d'encrassements dans les ouvertures utilisées.

Montage des actionneurs: Voir les instructions de montage des actionneurs.



Veillez observer les remarques des normes EN ISO 12100, EN 953 et EN 1088.

3.2 Dimensions

Toutes les dimensions sont indiquées en mm.

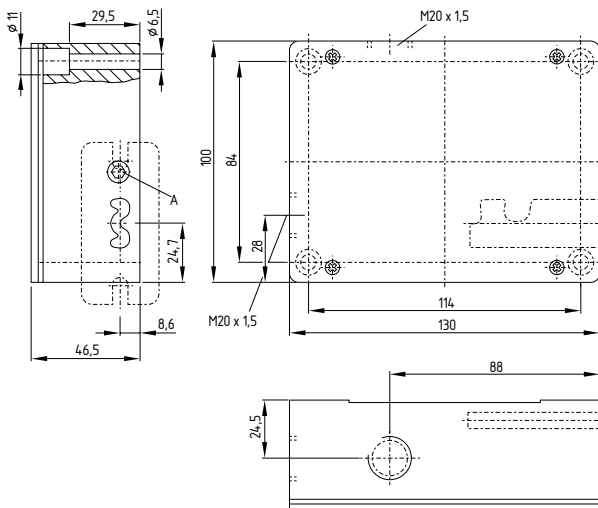

Légende

⊖ Loqueteau à bille réglable

3.3 Ajustement

En condition déverrouillée, le loqueteau à bille réglable maintient le protecteur fermé. Au moyen de la clé à six pans, la force de maintien souhaitée peut être augmentée (par rotation à droite) ou réduite (par rotation à gauche). Il faut toujours choisir la force de retenue aussi faible que possible.

4. Raccordement électrique

4.1 Notes générales pour le raccordement électrique



Le raccordement électrique est à effectuer uniquement hors tension par du personnel compétent et habilité.

Câblage et étanchéité

Les désignations des contacts sont indiquées dans le compartiment de câblage à l'intérieur de l'interrupteur. Pour l'entrée de câble, des presse-étoupe avec un indice de protection approprié sont à utiliser. Les ouvertures non-utilisées sont à obturer au moyen d'un bouchon. Après le raccordement, le compartiment de câblage doit être nettoyé. Couples de serrage max. pour les vis: couvercle 0,6 + 0,1 Nm; couvercle de fond 0,7 + 0,1 Nm.

Les conducteurs des câbles de raccordement ne doivent pas obstruer le mouvement du levier de commutation.

4.2 Variantes de contact

Représentation des contacts, protecteur fermé

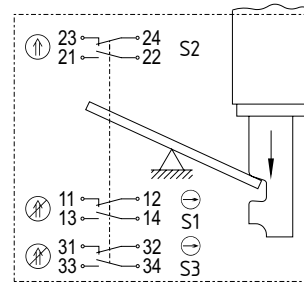

Légende

- ⊕ Bloc de contact actionné
- ⊗ Bloc de contact non actionné
- ⊖ contact NF à manoeuvre positive d'ouverture

5. Mise en service et maintenance

5.1 Contrôle fonctionnel

La fonction de sécurité du dispositif de sécurité doit être testée.

A cet effet, vérifier préalablement les conditions suivantes:

1. Fixation correcte de l'interverrouillage de sécurité et de l'actionneur.
2. Vérification de l'intégrité de l'entrée de câble et des raccordements.
3. Vérification si le boîtier de l'interrupteur est endommagé.

5.2 Entretien

Dans un environnement difficile, un entretien selon la procédure ci-après est recommandée:

1. Vérifier la bonne fixation de l'actionneur et de l'interrupteur de sécurité.
2. Enlèvement des encrassements.
3. Vérification des entrées de câbles et des bornes de raccordement.

Remplacer les appareils endommagés ou défectueux.

6. Démontage et mise au rebut

6.1 Démontage

Le dispositif de sécurité doit être démonté uniquement hors tension.

6.2 Mise au rebut

Le dispositif de sécurité doit être mis au rebut conformément aux prescriptions et législations nationales.

7. Déclaration de conformité CE

Déclaration de conformité CE



Original
K.A. Schmersal GmbH & Co. KG
Möddinghofe 30
42279 Wuppertal
Germany
Internet: www.schmersal.com

Par la présente, nous certifions que les composants identifiés ci-après répondent de par leur conception et leur construction aux exigences des Directives Européennes applicables.

Description de l'appareil: AZ 415

Type: voir code de commande

Description du composant: Interrupteur de position à manœuvre positive d'ouverture avec actionneur séparé pour fonctions de sécurité

Directives harmonisées: Directive Machines 2006/42/CE
Directive RoHS 2011/65/CE

Normes appliquées: DIN EN 60947-5-1:2010,
DIN EN ISO 14119:2014

Personne autorisée à préparer et composer la documentation technique: Oliver Wacker
Möddinghofe 30
42279 Wuppertal

Lieu et date de l'émission: Wuppertal, le 6 novembre 2017

Signature à l'effet d'engager la société
Philip Schmersal
Président Directeur Général

AZ415-E-FR



La déclaration de conformité en vigueur peut être téléchargée sur: www.schmersal.net.



K. A. Schmersal GmbH & Co. KG
Möddinghofe 30, D - 42279 Wuppertal
Postfach 24 02 63, D - 42232 Wuppertal

Téléphone +49 - (0)2 02 - 64 74 - 0
Telefax +49 - (0)2 02 - 64 74 - 1 00
E-Mail: info@schmersal.com
Internet: <http://www.schmersal.com>